

Vývojové diagramy

Vývojový diagram je vlastne algoritmus v grafickom tvare. Je tvorený značkami. Do nich zapisujeme jednotlivé činnosti, ktoré sa majú vykonať.

Dohodnuté značky:

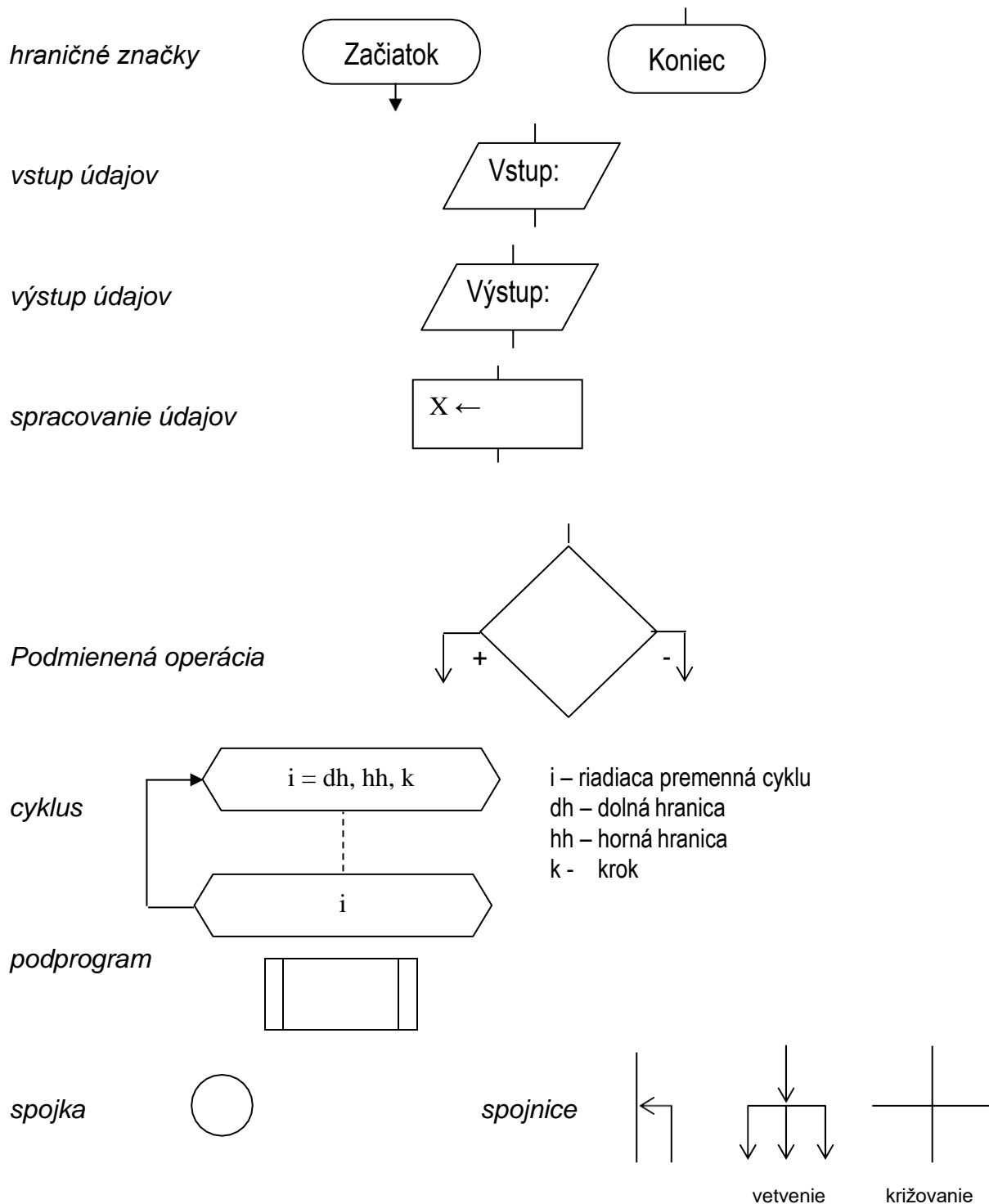

Príklad 1: Algoritmus na sčítanie dvoch čísel a,b

vstup: a, b

výstup: c

Algoritmus 1b

1. začiatok
2. vstup a, b
3. $c = a + b$
4. výstup c
5. koniec

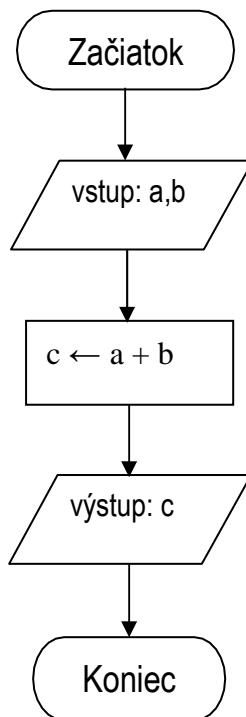

Príklad 2: Algoritmus na zistenie väčšieho z dvoch rôznych čísel a,b

vstup: a, b

výstup: a alebo b

1. začiatok
2. vstup a, b
3. ak $a > b$ tak vypíš a; choď na bod 5
4. vypíš b
5. koniec

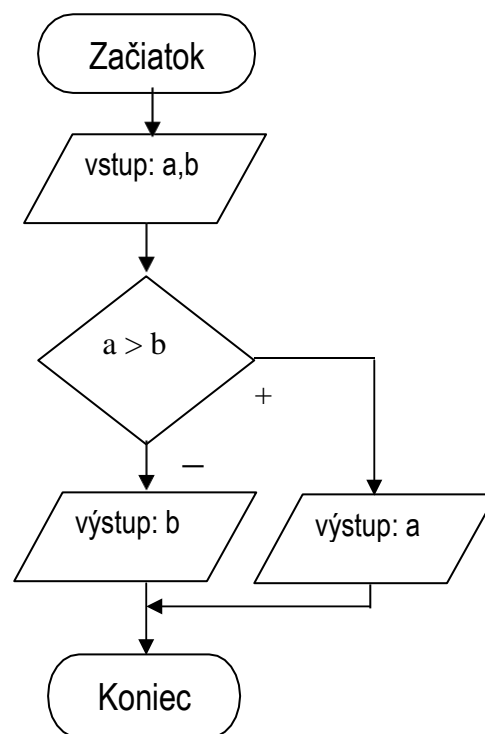

Algoritmus 2b (iné riešenie)

vstup: a, b

výstup: b (väčšie zo zadaných čísel)

1. začiatok
2. vstup a, b
3. ak $a > b$ tak $b = a$
4. vypíš b
5. koniec

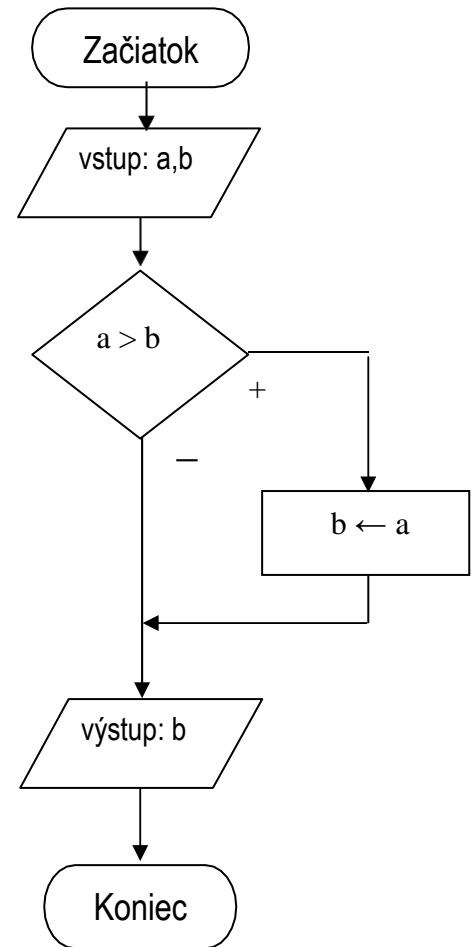

Příklad 4: Algoritmus na výpis čísel od a do b ($a > b$)

Vstup: a, b

Výstup: čísla od a do b

Algoritmus 4

1. začiatok
2. vstup a, b
3. $i = a$
4. ak $i \leq b$ tak opakuj 5.,6.. :inak choď na bod 7.
5. výstup i
6. $i = i + 1$
7. koniec opakovania

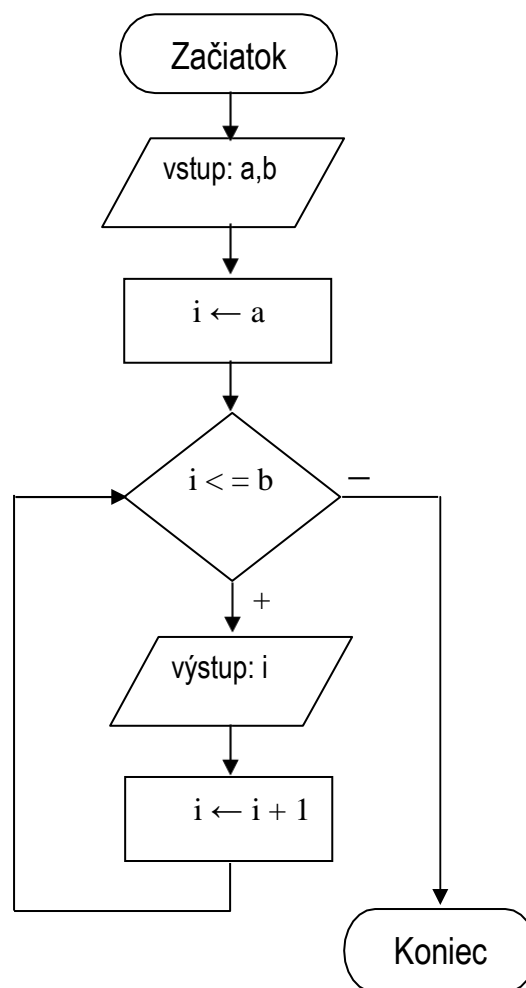

Algoritmus 4 (pomocou cyklu s konečným počtom opakovaní)

1. začiatok
2. vstup a, b
3. pre $i = a, b, 1$
4. výstup i
5. koniec i
6. koniec

